

# Кульові крани для опалення та холодної води

## Загальна інформація

### **Опис ГЕРЦ кульових кранів для опалення та холодної води**

Кульові крани для опалення та холодної води ГЕРЦ є продуктами високої якості, які зібрані та випробувані під тиском під час виробничого процесу під постійним контролем якості.

Переваги ГЕРЦ кульових кранів для опалення та охолодження:

- всі компоненти є результатом нашого розвитку
- можливість використання при високому тиску, високій або низькій температурі та високій пропускній здатності
- простота у використанні та обслуговуванні
- надійна конструкція та тривалий термін служби
- постійний контроль якості продукції на наших заводах
- простота встановлення

### **Галузь застосування**

Кульові крани ГЕРЦ повинні бути використані як запірні елементи. Область застосування: інженерні системи тепло-/холодо-/водопостачання будівель та споруд. Кульові крани використовуються скрізь, де потік середовища має бути надійно перекритим. Кульовий кран не повинен використовуватися як регулюючий елемент, тому він повинен бути повністю відкритий або повністю закритий (рукоятка не повинна перебувати в проміжному положенні). Всі кульові крани ГЕРЦ мають додаткові переваги та особливості застосування. Інформацію про це можна знайти в окремих аркушах даних, представлених у даному збірнику нормалей.

### **Інструкція монтажу**

На трубну різь необхідно нанести відповідний ущільнювальний матеріал (льняне волокно або фторопластова різьбова нитка, тефлонова стрічка, паста ущільнювальна). Не повинно бути надмірного ущільнюючого матеріалу на трубі, оскільки він може призвести до пошкодження різі. Кульовий кран із різьзою (G, R) накручується на трубу. Труба і кран повинні розташовуватися співвісно для запобігання згинального моменту. При використанні мідних та пластикових труб зважте на обмеження за температурою та тиском для відповідного матеріалу. При монтажі використовуйте відповідний інструмент, який відповідає зовнішнім шестигранникам муфтових з'єднань (Sw, SW1). Кульовий клапан може бути встановлений у будь-якому положенні: горизонтально, вертикально або вгору дном. Після збирання з'єднання кульовий клапан необхідно перевірити на водонепроникність.

Усі інженерні стандарти та загальноприйняті правила повинні дотримуватись штатом фахівців. Якщо є домішки в середовищі (неякісна вода, зважені частинки тощо) має бути встановлений фільтр. В іншому випадку, домішки можуть призвести до пошкодження ущільнення у крані. Деякі з кульових кранів ГЕРЦ мають додаткові інструкції монтажу. Інформацію про це можна знайти на окремих аркушах даних, які представлені у цій збірці.

### **Латунь**

ГЕРЦ використовував високоякісні латуні, які відповідають останнім європейським нормам DIN EN 12164, DIN EN 12165 та DIN EN 1982. Корпуси кульових кранів виготовлені з латуні завдяки гарній її міцності, чудовій стійкості до корозії та іншим властивостям. Зверніть увагу, що деякі з кульових кранів виготовлені з CW602N та CW626N, тому що ці латунні сплави є стійкими до селективної цинкової корозії.

### **Принцип роботи**

Перевірте положення ручки, щоб побачити, чи відкритий кульовий клапан або закритий. Він відкритий, якщо ручка співвісна корпусу крана і закритий, якщо ручка розташована перпендикулярно корпусу крана. Відкриття чи закриття крана виконується поворотом ручки на 90°.

### **Інструкція з експлуатації**

Коли кульовий клапан для опалення та охолодженої води встановлений, він не потребує спеціального обслуговування. Рекомендується закривати та відкривати кульовий кран періодично (принаймні двічі на рік).

### **Інструкція з утилізації**

Утилізація кульових кранів ГЕРЦ для опалення та охолодженої води не повинна становити небезпеку для здоров'я або навколишнього середовища. Національні правові норми для належної утилізації кульових кранів ГЕРЦ для опалення та холодної води мають бути дотримані.

☑ Діаграми

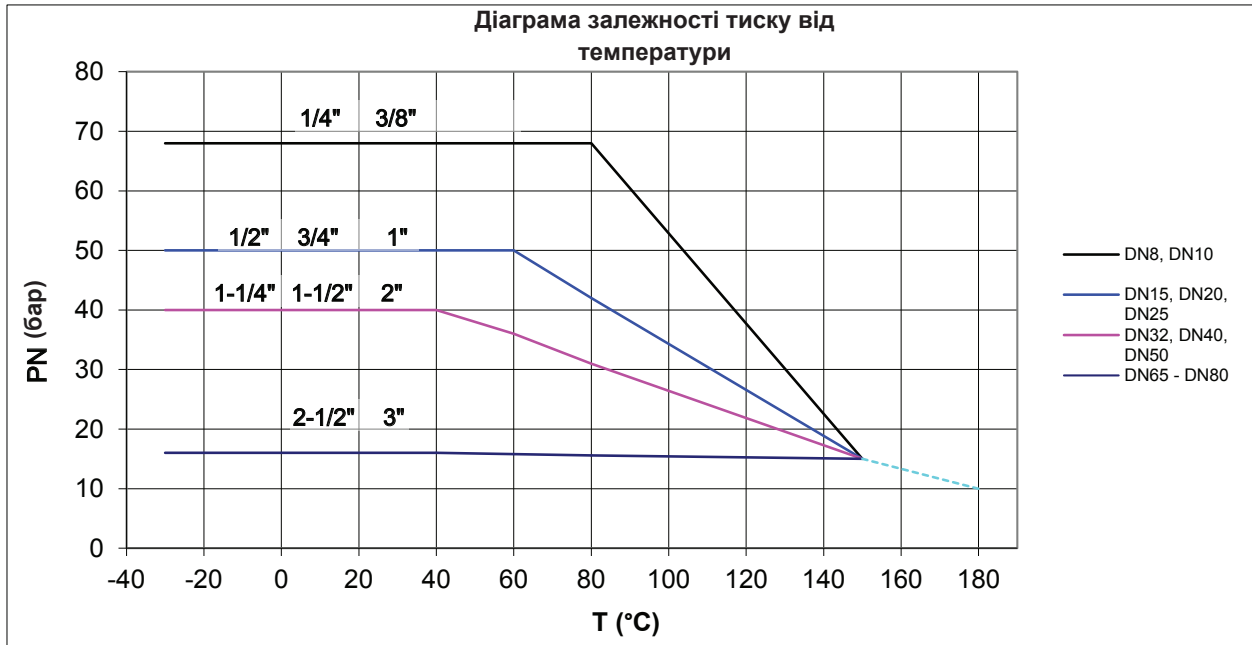

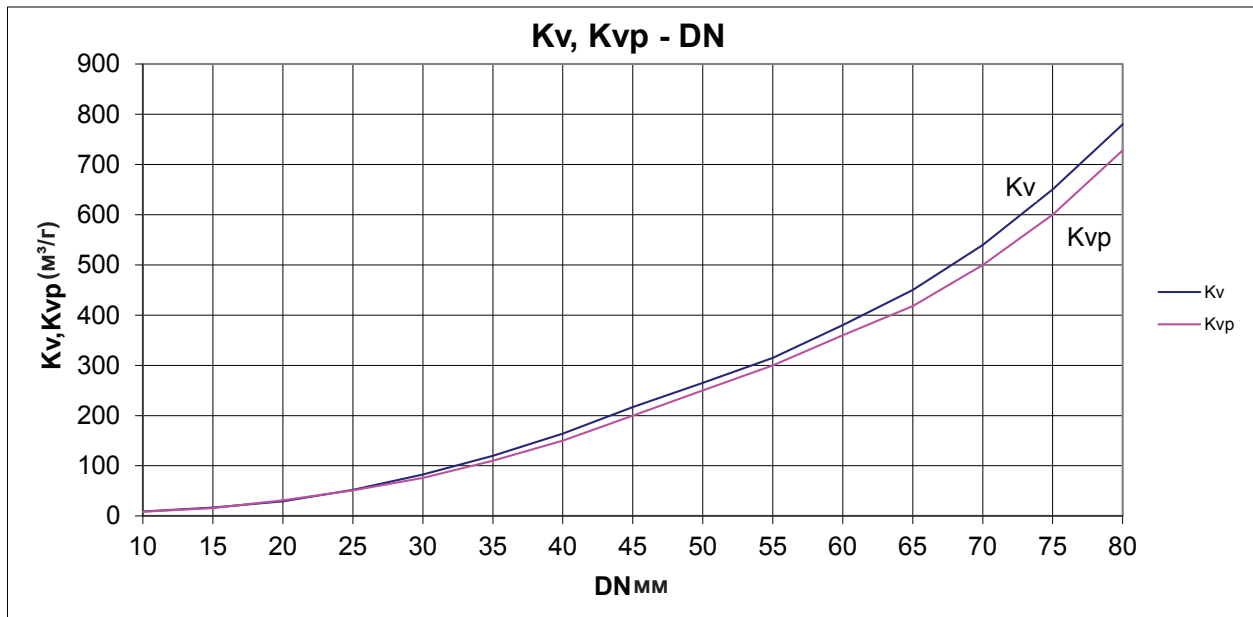

<b>DN</b>	8	10	15	20	25	32	40	50	65	80
<b>Kv</b> [m³/h]	7	9	17	34	55	102	165	270	450	780
<b>Kvp</b> [m³/h]	6,5	8,4	15,8	31,5	51	95	153	250	418	728

**Kv:** пропускна здатність (м³/г) - це витрата води за температури 15,5 °С, при падінні тиску на 1 бар (100 кПа) при повністю відкритому клапані

**Kvp:** пропускна здатність (м³/г) - це витрата повітря із щільністю 1,16 кг/м³ при температурі 15,5 °С, при падінні тиску на 1 бар (100 кПа) при повністю відкритому клапані.

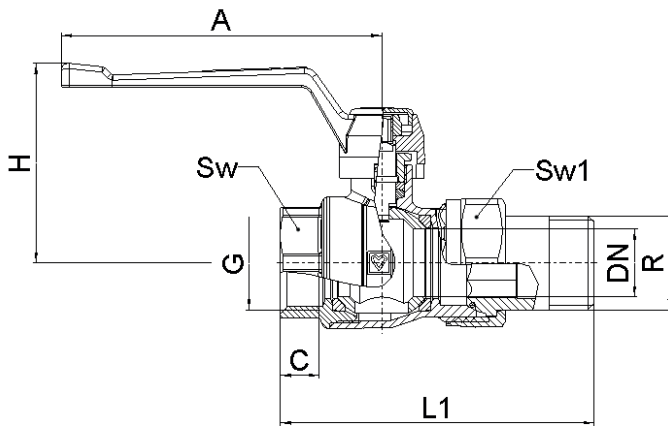

1 2211 01(06)

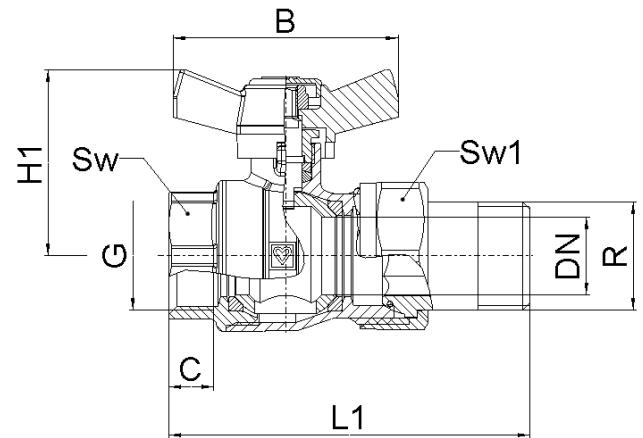

1 2211 11(14)

DN	PN [бар]	G ISO228	R [ISO7/1]	L1 [мм]	C [мм]	A [мм]	B [мм]	H [мм]	H1 [мм]	Sw [мм]	Sw1 [мм]	Вага [кг]	
												1 2211 01 -6	1 2211 11 -4
15	16	G1/2	R1/2	74	10	90	55	53	42	25	30	0,232	0,225
20	16	G3/4	R3/4	88	11	90	55	56	46	31	36	0,360	0,355
25	16	G1	R1	106	16	135	75	72	56	39	46	0,680	0,670
32	16	G5/4	R5/4	123	18	135	75	77	61	48	52	1,025	1,01
40	16	G6/4	R6/4	142	17	180	-	93	-	55	60	1,612	/
50	16	G2	R2	166	19	180	-	100	-	70	75	2,628	/

#### ☑ Матеріали і конструкція

Корпус:  
Куля:

штампована латунь відпов. до EN 12165, нікельований, CW617N  
штампована латунь відпов. до EN 12165, хромована

Шпіндель:  
Рукоятки:

повнопрохідна куля, CW617N  
виточена латунь відпов. до EN 12164, CW614N  
Важільна рукоятка із силуміну, колір рукоятки - червоний  
Т-подібна рукоятка із силуміну, колір рукоятки - червоний

Ущільнення кулі:

PTFE

Ущільнення шпінделя:

PTFE

Роз'ємне з'єднання з накидною гайкою:

DN - 15, 20, 25

EPDM (O-ring)

DN - 32, 40, 50

KLINGER (плоске ущільнення)

Внутрішня різь:

відпов. до ISO 228-1

Зовнішня різь:

відпов. до ISO 7-1

#### ☑ Робочі характеристики

Макс. робочий тиск:

роз'ємне з'єднання з накидною гайкою - PN 16

Мін. робоча температура:

-30°C (вода 0,5 °C)

Макс. робоча температура:

150°C (вода до 110 °C, не пара)

#### ☑ Середовище

Якість води відповідно до ÖNORM H5195 та/або приписів VDI-Standard 2035. Дозволяється використання суміші етилен або пропілен гліколю у співвідношенні 25-50% з водою. Прокладки EPDM можуть бути піддані впливу мінеральних мастил, що може бути причиною виходу з ладу даних ущільнень. Будь ласка, зверніться до документації виробника, при використанні етиленгліколю та пропіленгліколю з метою захисту від замерзання. ГЕРЦ кульові крани для опалення та охолодження не підходять для використання в агресивних середовищах (кислоти, луги, горючі та вибухонебезпечні гази) оскільки вони можуть стати причиною руйнування ущільнень.

#### ☑ Сфера застосування

ГЕРЦ кульові крани MODUL використовуються для індивідуальних систем опалення та охолодження. Робочі характеристики мають бути дотримані.

☑ Маркування

